

# CROWN

TOOLS FOR A BETTER LIFE

- CT15228-110-W
- CT15228-125-W
- CT15228-110T-W
- CT15228-125T-W
- CT15213-110-W
- CT15213-125-W

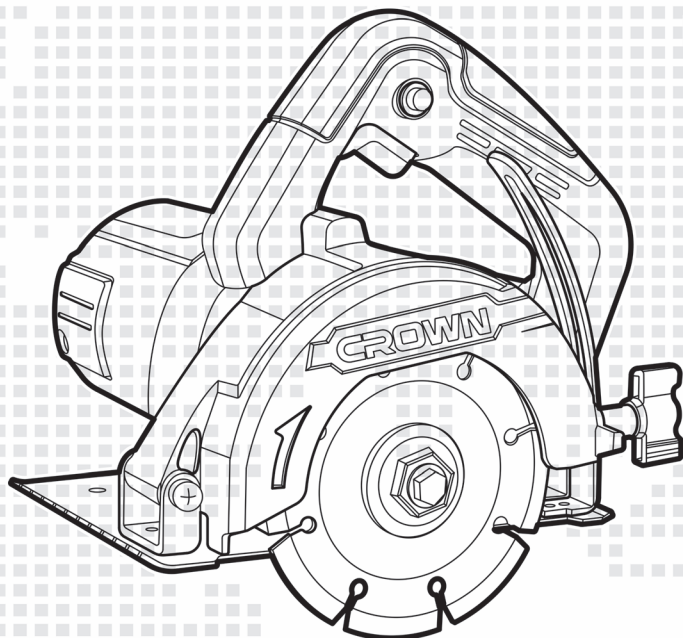

- de** Originalbetriebsanleitung
- en** Original instructions
- fr** Notice originale
- it** Istruzioni originali
- es** Manual original
- pt** Manual original
- tr** Orijinal işletme talimatı
- pl** Instrukcja oryginalna
- cs** Původní návod k používání
- sk** Povodny navod na použitie

- ro** Instrucțiuni originale
- bg** Оригинална инструкция
- el** Πρωτότυπο οδηγιών χρήσης
- ru** Оригинальное руководство по эксплуатации
- ua** Оригінальна інструкція з експлуатації
- lt** Originali instrukcija
- kz** Пайдалану нұсқаулығының түпнұсқасы
- ar** دليل المستخدم الأصلي
- fa** دفترچه راهنمای اصلی

CT15228-110-W / CT15228-125-W

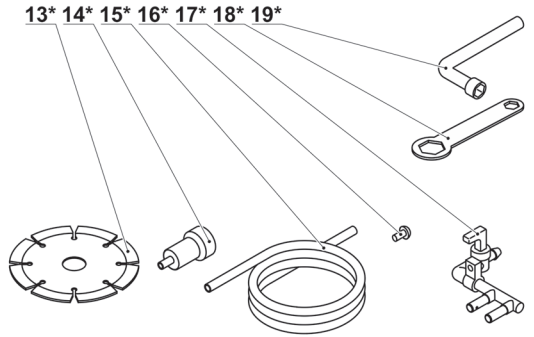
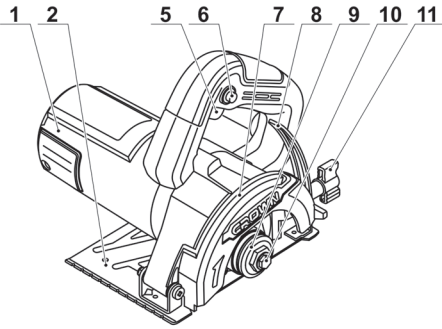

CT15228-110T-W / CT15228-125T-W

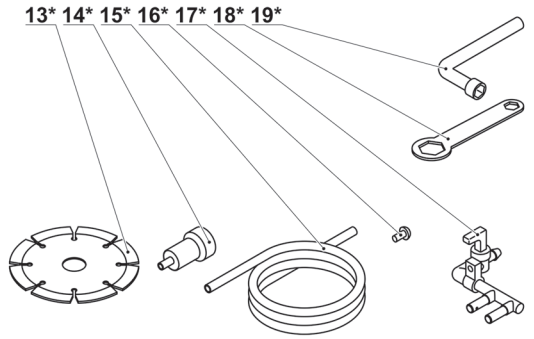
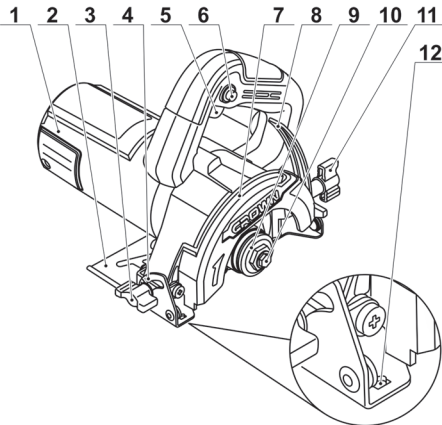

CT15213-110-W / CT15213-125-W

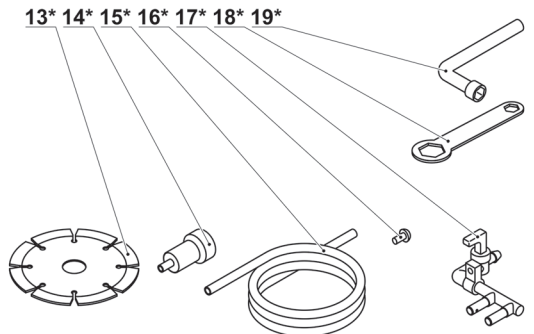
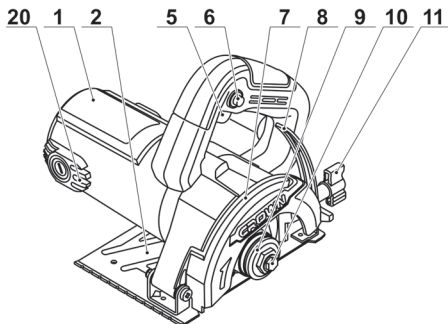

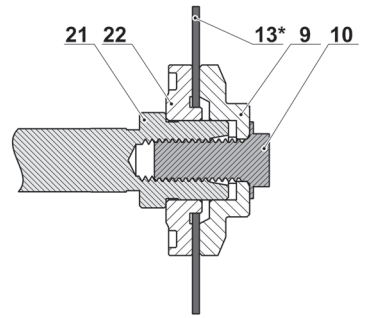
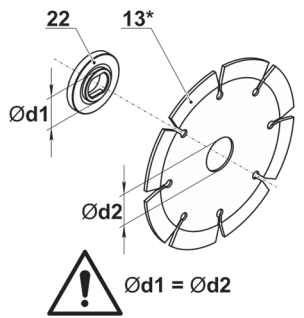
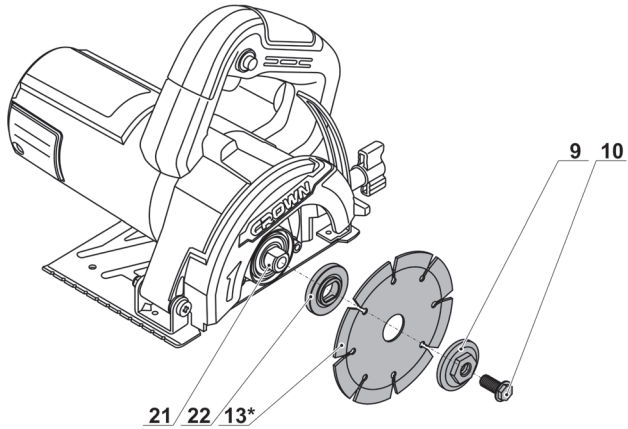
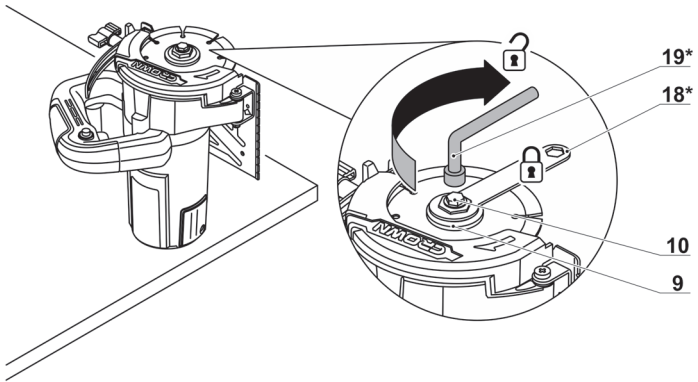

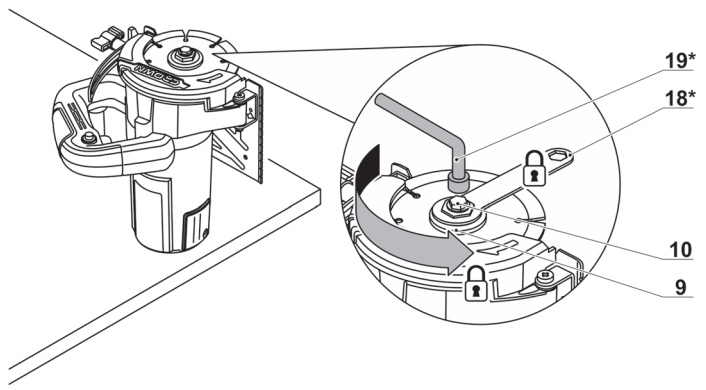
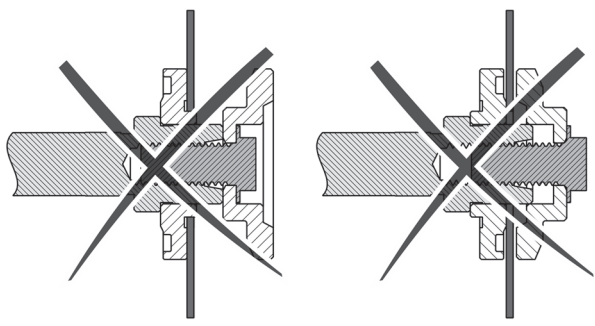

CT15228-110T-W / CT15228-125T-W

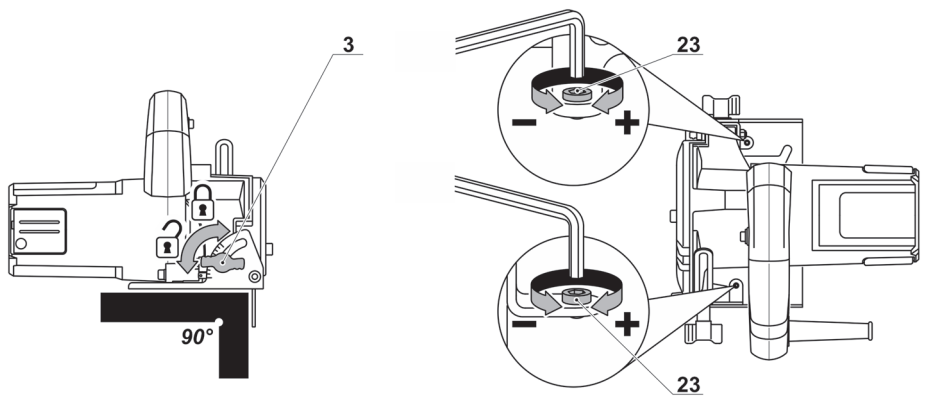

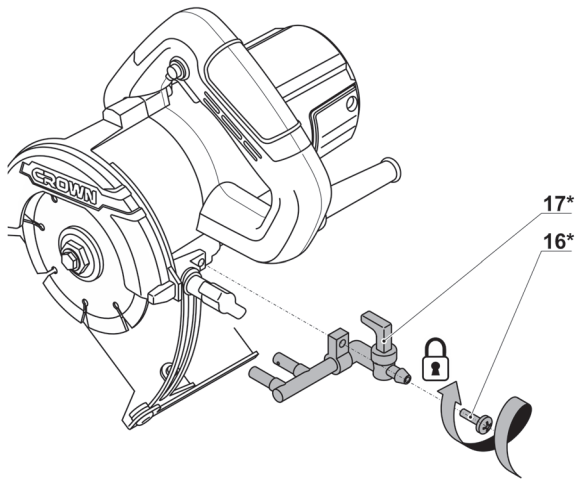
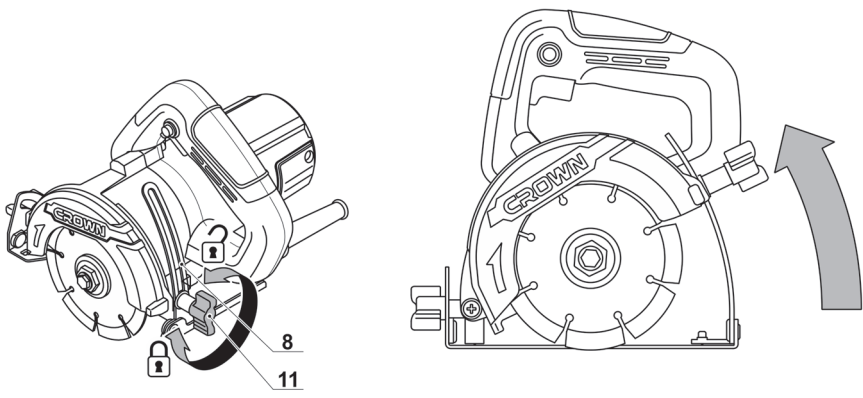

CT15228-110T-W / CT15228-125T-W

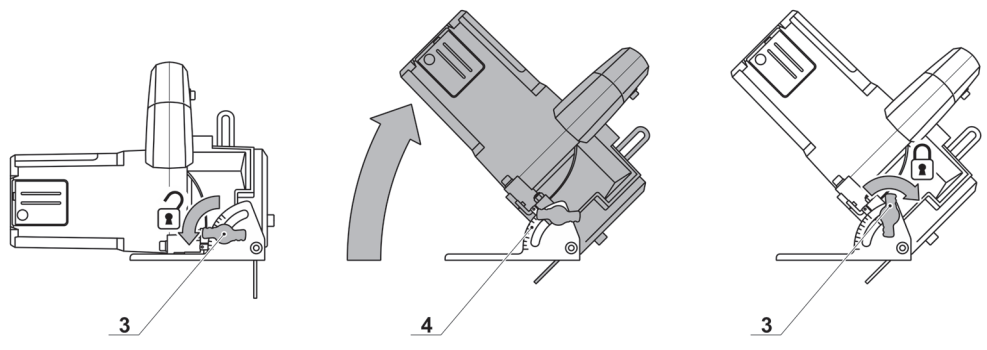

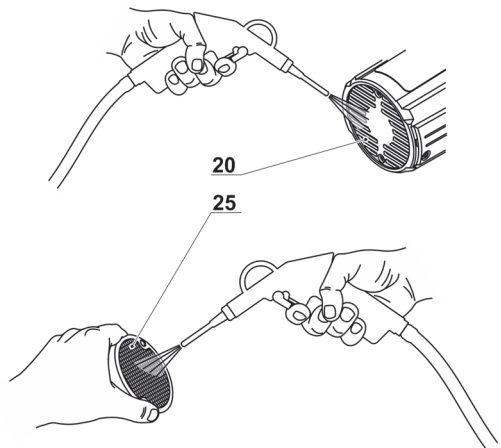
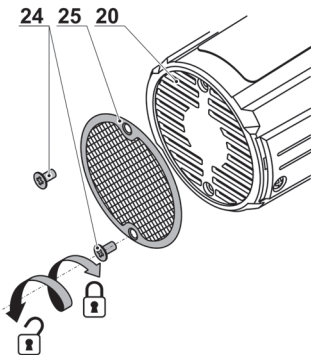
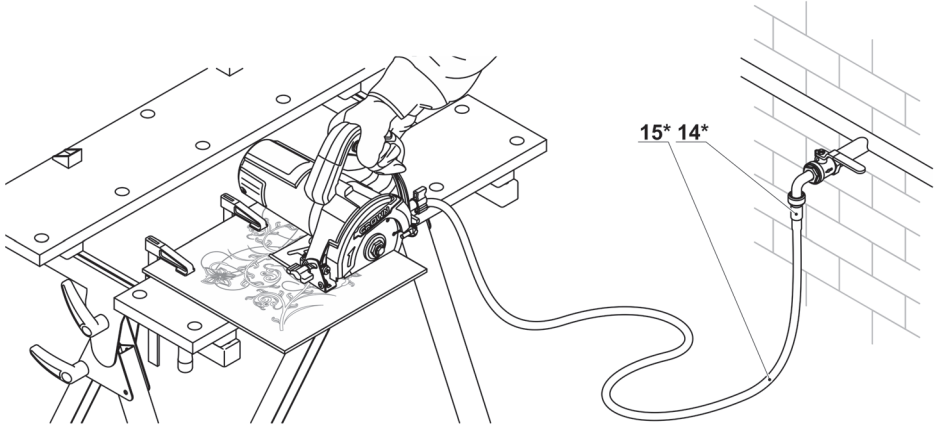
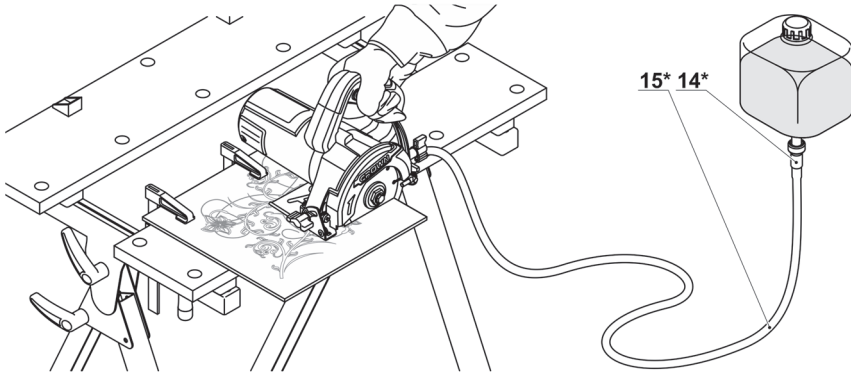

## Технические характеристики электроинструмента

Алмазная пила	СТ15228-110-W	СТ15228-125-W	СТ15228-110Т-W	СТ15228-125Т-W
Код электроинструмента	[110-127 В ~50/60 Гц] [220-230 В ~50/60 Гц]	429612 424129	429629 425461	429636 424136
Номинальная мощность	[Вт]	1300	1300	1300
Выходная мощность	[Вт]	720	720	720
Сила тока при напряжении	110-127 В [А] 220-230 В [А]	11 6.1	11 6.1	11 6.1
Номинальное число оборотов	[мин <sup>-1</sup> ]	13800	12000	13800
Мин. Ø отрезного диска	[мм] [дюймы]	110 4-1/4"	125 5"	110 4-1/4"
Макс. Ø отрезного диска	[мм] [дюймы]	—	—	—
Посадочный Ø отрезного диска	[мм] [дюймы]	20 25/32"	22,23 7/8"	20 25/32"
Макс. толщина отрезного диска	[мм] [дюймы]	2 5/64"	2 5/64"	2 5/64"
Макс. глубина при 90° (Ø110 / Ø115 / Ø125)	[мм] [дюймы]	33 / — / — 1-19/64" / — / —	— / — / 40,5 — / — / 1-19/32"	33 / — / — 1-19/64" / — / —
Макс. глубина при 45° (Ø110 / Ø115 / Ø125)	[мм] [дюймы]	—	—	20 / — / — 25/32" / — / —
Вес	[кг] [фунты]	3,1 6.84	3,1 6.84	3,1 6.84
Класс безопасности	□ / II	□ / II	□ / II	□ / II
Звуковое давление	[дБ(А)]	91	91	91
Акустическая мощность	[дБ(А)]	102	102	102
Вибрация	[м/с <sup>2</sup> ]	1,5	1,5	1,5

## Технические характеристики электроинструмента

Алмазная пила	СТ15213-110-W	СТ15213-125-W
Код электроинструмента	[110-127 В ~50/60 Гц] [220-230 В ~50/60 Гц] 429643 424112	429650 426987
Номинальная мощность	[Вт]	1600
Выходная мощность	[Вт]	870
Сила тока при напряжении	110-127 В [А] 220-230 В [А]	13 7.6
Номинальное число оборотов	[мин <sup>-1</sup> ]	13000
Мин. Ø отрезного диска	[мм] [дюймы]	110 4-1/4"
Макс. Ø отрезного диска	[мм] [дюймы]	115 4-1/2"
Посадочный Ø отрезного диска	[мм] [дюймы]	20 25/32"
Макс. толщина отрезного диска	[мм] [дюймы]	2 5/64"
Макс. глубина при 90° (Ø110 / Ø115 / Ø125)	[мм] [дюймы]	33 / 35.5 / — 1-19/64" / 1-25/64" / —
Макс. глубина при 45° (Ø110 / Ø115 / Ø125)	[мм] [дюймы]	—
Вес	[кг] [фунты]	3.2 7.06
Класс безопасности	□ / II	□ / II
Звуковое давление	[дБ(А)]	95,5
Акустическая мощность	[дБ(А)]	106,5
Вибрация	[м/с <sup>2</sup> ]	2,5



## Информация о шуме



Носить приспособление для защиты органов слуха при уровне звукового давления свыше 85 дБ(А).



**ПРЕДУПРЕЖДЕНИЕ** - Чтобы снизить риск получения травм, пользователь должен ознакомиться с руководством по эксплуатации!

## Общие правила техники безопасности



**ПРЕДУПРЕЖДЕНИЕ!** Прочтите все предупреждения о технике безопасности и инструкции. Несоблюдение предупреждений и инструкций может привести к поражению электрическим током, возгоранию и / или серьезной травме.

**Сохраните все предупреждения и инструкции для дальнейшего использования.**

Термин "электроинструмент", используемый в тексте предупреждений, относится к электроинструменту с питанием от электросети (проводной) или электроинструменту с питанием от аккумулятора (беспроводной).

### Безопасность рабочего места

- Рабочее место должно быть чистым и хорошо освещенным. В захламленных или темных местах вероятны несчастные случаи.
- Не используйте электроинструменты во взрывоопасных средах, например, в присутствии легковоспламеняющихся жидкостей, газов или пыли. Электроинструменты создают искры, которые могут стать причиной воспламенения пыли или паров.
- Во время работы электроинструмента не допускайте присутствия детей и других лиц. Отвлечение внимания может привести к потере контроля.

### Рекомендации по электробезопасности

- Вилки электроинструмента должны соответствовать розетке. Никогда не вносите изменения в конструкцию вилки. Не используйте адаптеры с заземленными электроинструментами. Вилки оригинальной конструкции и соответствующие розетки уменьшают риск поражения электрическим током.
- Избегайте контакта с заземленными поверхностями, такими как трубы, радиаторы, плиты и холодильники. Это повышает риск поражения электрическим током.
- Не подвергайте электроинструмент воздействию дождя или влаги. Попадание воды внутрь электроинструмента повышает риск поражения электрическим током.
- Не используйте токоведущий кабель в целях, для которых он не предназначен. Никогда не используйте кабель для переноски электроинструмента, подтягивания электроинструмента к себе, или для выключения электроинструмента рынком за токоведущий кабель. Оберегайте токоведущий кабель от нагревания, нефтепродуктов, острых кромок или движущихся частей

электроинструмента. Поврежденный или спутанный токоведущий кабель увеличивает опасность поражения электрическим током.

- При работах на открытом воздухе, используйте удлинительные кабели, предназначенные для наружных работ, это снизит опасность поражения электрическим током.

- Если нельзя избежать работы электроинструмента на участке с повышенной влажностью, используйте устройство защитного отключения (УЗО). Использование УЗО снижает риск поражения электрическим током. ПРИМЕЧАНИЕ! Термин "УЗО (RCD)" может быть заменен термином "устройство защитного отключения (GFCI)" или "автоматический выключатель с функцией защиты от тока утечки (ELCB)".

- **Предупреждение!** Никогда не прикасайтесь к открытым металлическим поверхностям редуктора, защитного кожуха и т.д., так как на металлические поверхности воздействуют электромагнитные волны и касание к ним может привести к травме или несчастному случаю.

### Рекомендации по личной безопасности

- Будьте бдительными, следите за тем, что вы делаете, и при работе с электроинструментом руководствуйтесь здравым смыслом. Не используйте электроинструмент, если вы устали или находитесь под воздействием наркотических средств, алкоголя или лекарств. Ослабление внимания при работе с электроинструментом может привести к серьезной травме.
- Используйте средства индивидуальной защиты. Всегда надевайте защитные очки. Средства индивидуальной защиты, такие как пылезащитная маска, нескользящая защитная обувь, каска или средства защиты органов слуха, которые используются в соответствующих условиях, уменьшают вероятность получения травм.
- Не допускайте непреднамеренного запуска электроинструмента. Перед подключением к источнику питания и / или аккумулятору, поднятием или переносом электроинструмента убедитесь, что выключатель / выключатель находится в выключенном состоянии. Перемещение электроинструмента, когда палец находится на выключателе / выключателе, или включение питания электроинструментов с включенным выключателем / выключателем может стать причиной несчастного случая.
- Перед включением, необходимо убрать из вращающихся частей электроинструмента все дополнительные ключи и приспособления. Ключ, оставленный во вращающейся части электроинструмента, может быть причиной серьезных травм.
- Не предпринимайте чрезмерных усилий. Всегда сохраняйте устойчивое положение и равновесие. Это позволяет лучше контролировать электроинструмент в непредвиденных ситуациях.
- Носите соответствующую одежду. Не надевайте свободную одежду или украшения. Держите волосы, одежду и перчатки вдали от движущихся деталей. Свободная одежда, украшения или длинные волосы могут быть захвачены подвижными частями электроинструмента, что станет причиной серьезных травм.
- Если в конструкции электроинструмента предусмотрена возможность для подключения

пылеулавливающих и пылесборных устройств, убедитесь, что они подключены и правильно используются. Использование таких устройств уменьшает опасности, связанные с накоплением пыли.

- **Всегда будьте осторожны, не игнорируйте принципы безопасной работы с электроинструментом из-за знаний и опыта, полученных вследствие частого пользования электроинструментом.** Неосторожное действие может незамедлительно привести к серьезным травмам.

- **Предупреждение!** Во время работы электроинструменты могут создавать электромагнитное поле. При определенных обстоятельствах такое поле может создавать помехи активным или пассивным медицинским имплантатам. Чтобы снизить риск серьезной или смертельной травмы, перед использованием электроинструмента рекомендуем людям с медицинскими имплантатами проконсультироваться с врачом и изготовителем медицинского имплантата.

## Использование и обслуживание электроинструмента

- Люди с недостаточными психофизическими или умственными способностями и дети не могут управлять электроинструментом, если человек, ответственный за их безопасность, не контролирует их или не инструктирует об использовании электроинструмента.

- **Не перегружайте электроинструмент. Используйте электроинструмент, который соответствует вашей цели применения.** Соответствующий электроинструмент будет работать лучше и безопаснее с той производительностью, для которой он был спроектирован.

- **Не работайте электроинструментом с неисправным выключателем / выключателем.** Электроинструмент, включение / выключение которого, не может контролироваться, представляет опасность и должен быть немедленно отремонтирован.

- **Перед выполнением каких-либо настроек, сменой принадлежностей или хранением электроинструментов - отсоедините вилку от источника питания и / или аккумулятор от электроинструмента.** Эти меры безопасности снижают риск случайного запуска электроинструмента.

- **Храните неиспользуемые электроинструменты в недоступном для детей месте и не разрешайте лицам, которые не ознакомились с электроинструментом или этими инструкциями, использовать электроинструмент.** Электроинструменты опасны в руках неподготовленных пользователей.

- **Следите за состоянием электроинструмента. Проверьте осевое биение и надежность соединения подвижных деталей, а также любые неисправности, которые могут вывести электроинструмент из строя. Неисправный электроинструмент необходимо отремонтировать перед использованием.** Многие несчастные случаи возникают из-за плохого состояния электроинструмента.

- **Режущие инструменты должны содержаться в чистоте и быть хорошо заточенными.** Правильно установленные режущие инструменты с острыми режущими кромками уменьшают возможность заклинивания и облегчают управление электроинструментом.

- **Используйте электроинструмент, принадлежности, насадки и т.п. в соответствии с инструкциями, принимая во внимание условия работы и выполняемые работы.** Использование электроинструмента для операций, для которых он не предназначен, может привести к опасной ситуации.
- **Поддерживайте рукоятки и поверхности захвата сухими, чистыми и свободными от масла и смазки.** Скользкие рукоятки и поверхности захвата препятствуют безопасному обращению с электроинструментом и управлению им в неожиданных ситуациях.

- Обратите внимание, что при работе с электроинструментом необходимо правильно держать вспомогательную рукоятку; выполнение этого требования облегчает управление электроинструментом. Таким образом, правильное удержание электроинструмента может снизить риск несчастных случаев или травм.

## Техническое обслуживание

- **Обслуживание Вашего электроинструмента должно производиться квалифицированными специалистами с использованием рекомендованных запасных частей.** Это дает гарантию, того что безопасность Вашего электроинструмента будет сохранена.

- Соблюдайте инструкции по смазке, а также рекомендации по замене аксессуаров.

## Особые указания по технике безопасности

- Назначение электроинструмента: резка твердых минеральных материалов (например, мрамора). Не используйте электроинструмент для резки древесины, пластика или металла. Пользователь несет ответственность за любой риск, вызванный неправильным использованием электроинструмента. Внимательно изучите правила безопасности для предотвращения несчастных случаев, а также инструкцию.
- Во время работы удерживайте электроинструмент за изолированную поверхность, так как режущая принадлежность может контактировать со скрытой или встроенной электропроводкой. При контакте с проводом под напряжением в металлических деталях электроинструмента также возникает напряжение, что может стать причиной поражения оператора электрическим током.



**Уделите особое внимание следующим правилам личной безопасности и обслуживания электроинструмента.**

- Не используйте шлифовальные диски.
- Не используйте алмазные отрезные диски, не соответствующие рекомендациям производителя.
- Не используйте поврежденные, деформированные или треснувшие алмазные отрезные диски.
- Не работайте со снятым защитным кожухом.
- Не включайте электроинструмент, если алмазный отрезной диск контактирует с заготовкой.
- После выключения электроинструмент можно откладывать только после полной остановки алмазного отрезного диска. Не пытайтесь замедлить вращение алмазного отрезного диска, прижимая его к какой-либо поверхности.

- Перед заменой алмазного отрезного диска, регулировкой глубины резания, настройкой системы жидкостного охлаждения или обслуживанием электроинструмента извлеките штепсель токоведущего кабеля из сетевой розетки. Алмазный отрезной диск не должен вращаться.
- Перед эксплуатацией инструмента, оборудованного УЗО, проверьте его исправность.
- Во время выполнения работ, в ходе которых алмазный отрезной диск может касаться скрытой проводки или собственного шнура, держите электроинструмент только за изолированные поверхности на рукоятках. При контакте с проводом под напряжением в металлических деталях электроинструмента также возникает напряжение, что может стать причиной поражения оператора электрическим током.
- При выполнении пропилов в стенах или в других закрытых пространствах, проявляйте особую осторожность. Алмазный отрезной диск может разрезать газовую или водопроводную трубу, либо предмет, который вызовет отдачу.
- Всегда держите руки на достаточном расстоянии от зоны распила и алмазного отрезного диска. Вторая рука всегда должна держать вспомогательную рукоятку. Алмазный отрезной диск является безопасным, если держать электроинструмент обеими руками.
- Не касайтесь нижней части заготовки. Защитный кожух не защищает алмазный отрезной диск под заготовкой.
- Всегда используйте алмазный отрезной диск надлежащего размера и надлежащей формой посадочного отверстия (ромбообразной или круглой). Если посадочное отверстие алмазного отрезного диска не совпадает с зажимными деталями электроинструмента, отсутствие центровки приведет к потере контроля.
- Не используйте крепежные элементы алмазного отрезного диска (фланцы, болты и пр.) имеющие повреждения, или крепежные элементы неподходящего размера. Это может стать причиной потери контроля над электроинструментом.
- Всегда используйте защитные очки и противозащитные наушники.
- Используйте дополнительные средства индивидуальной защиты - защитные перчатки, жесткую обувь, защитный шлем и рабочий фартук.
- Не прикасайтесь к токоведущему кабелю, поврежденному во время работы. Немедленно извлеките вилку из сетевой розетки. не используйте электроинструмент с поврежденным кабелем.
- Во время работы токоведущий кабель должен находиться позади электроинструмента.
- Для определения положения скрытой электропроводки используйте подходящий детектор, либо получите эту информацию в соответствующих организациях. Повреждение сверлом скрытой электропроводки может привести к возгоранию и поражению электрическим током. Повреждение газовой трубы может стать причиной взрыва. Повреждение водопроводных труб может нанести материальный ущерб.
- При работе в местах со скрытой электропроводкой удерживайте электроинструмент за изолированную поверхность, так как режущая принадлежность может контактировать со скрытой или встроенной электропроводкой. При контакте с проводом под напряжением в металлических деталях

- электроинструмента также возникает напряжение, что может стать причиной поражения оператора электрическим током.
- Монтируйте и используйте алмазный отрезной диск согласно рекомендациям производителя.
- Допустимая скорость алмазного отрезного диска должна быть не меньше скорости холостого хода электроинструмента.
- Перед началом использования проверьте целостность алмазного отрезного диска. Правильно установивайте алмазный отрезной диск. Убедитесь, что алмазный отрезной диск не трется о какие-либо детали во время работы. После установки включите электроинструмент и дайте ему поработать на холостом ходу в течение не менее 30 секунд. Не используйте поврежденные и деформированные алмазные отрезные диски, а также диски имеющие вибрацию или биение.
- Обратите внимание на размер алмазного отрезного диска. Посадочное отверстие алмазного отрезного диска должно точно соответствовать форме и размеру фланца.
- Бережно обращайтесь с алмазным отрезным диском. Защищайте его от ударов, толчков или попадания масла.
- Не обрабатывайте асбестосодержащие материалы.
- Надежно фиксируйте обрабатываемую заготовку при помощи зажимных приспособлений (струбцин, тисков и т.п.).
- Сначала включите электроинструмент, затем подведите его к поверхности материала для обработки. Держите обе руки на достаточном расстоянии от вращающегося алмазного отрезного диска.
- Если во время работы возникает сильная отдача электроинструмента вследствие заклинивания алмазного отрезного диска, незамедлительно выключите электроинструмент.
- Выключите электроинструмент перед тем, как откладывать его. Не кладите электроинструмент до полной остановки алмазного отрезного диска.
- Не позволяйте детям работать с электроинструментом.
- Мы гарантируем работоспособность электроинструмента только при использовании указанных принадлежностей.

### **Отдача и соответствующие предупреждения**

Отдача - это внезапная реакция на зажим или защемление вращающегося алмазного отрезного диска. Зажим или защемление приводят к быстрой остановке вращающегося алмазного отрезного диска. Вследствие этого электроинструмент отбрасывает в направлении, противоположном вращению диска в месте защемления. Например, если алмазный отрезной диск зажимается или защемляется заготовкой, то кромка диска, входящая в точку защемления, может врезаться в материал, вследствие чего диск может быть отброшен. Алмазный отрезной диск может смещаться к оператору или от него, в зависимости от направления вращения диска в месте защемления. Абразивные диски также могут сломаться при таких обстоятельствах.

Отдача является результатом неправильного использования электроинструмента и / или неправильной работы оператора или несоответствующих условий работы. Чтобы предотвратить возникно-

вание отдачи, необходимо принять надлежащие меры безопасности, изложенных ниже.

- **Крепко удерживайте электроинструмент обеими руками, таким образом, чтобы вы могли оказать сопротивление силам, возникающим при отдаче. Всегда удерживайте электроинструмент за дополнительную рукоятку (если ваш электроинструмент имеет ее) это позволит лучше контролировать электроинструмент при работе и во время запуска.** В результате отдачи электроинструмент может быть отброшен назад, но при соблюдении техники безопасности оператор может контролировать этот процесс.

- **Никогда не кладите руку рядом с вращающимся алмазным отрезным диском.** Алмазный отрезной диск может отскочить к вашей руке.

- **Не находитесь на одной линии с вращающимся алмазным отрезным диском.** Отдача может отбросить электроинструмент в направлении, обратном вращению отрезного диска в точке заземления.

- **Соблюдайте особую осторожность при работе с кромками, острыми краями и т.д. Не допускайте зацепления алмазного отрезного диска.** Углы, острые кромки или вибрация заготовки могут зацепить вращающийся алмазный отрезной диск. Это приведет к потере управления или отдаче.

- **Не устанавливайте на электроинструмент пыльную цепь, пыльный диск, сегментированный алмазный диск с зазором между сегментами более 10 мм или зубчатое пыльное полотно.** Такие детали вызывают отдачу, что приводит к потере контроля над электроинструментом.

- **Не допускайте остановки алмазного отрезного диска во время работы. Не оказывайте чрезмерного нажима на электроинструмент.** Не пытайтесь резать слишком глубоко. Чрезмерная нагрузка на алмазный отрезной диск увеличивает вероятность деформации диска или заземления его в разрезе, а также вероятность отдачи или поломки диска.

- **Если алмазный отрезной диск заземляется или по какой-либо причине останавливается, выключите электроинструмент. Держите электроинструмент неподвижным до полной остановки диска.** Не пытайтесь извлечь диск из разреза во время его движения. В противном случае может возникнуть отдача. Выясните причину заземления диска в разрезе и устраните ее.

- **Не начинайте резку, если диск находится внутри разреза. Подождите, пока алмазный отрезной диск наберет полную скорость, и аккуратно введите диск в разрез.** Если включить электроинструмент в то время, когда диск находится в разрезе, может возникнуть отдача.

- **Чтобы свести к минимуму риск заземления и отдачи алмазных отрезных дисков, заготовки крупных размеров необходимо укладывать на опоры.** Заготовки крупных размеров могут провисать под собственным весом. Опоры должны быть размещены под заготовкой вблизи линии разреза и возле края заготовки с обеих сторон диска.

- **Будьте особенно осторожны, выполняя разрезы в стенах или других закрытых пространствах.** Алмазный отрезной диск может разрезать газовые или водопроводные трубы,

электропроводку или другие объекты. Это может стать причиной отдачи.

## Правила техники безопасности при эксплуатации электроинструмента

### Техника безопасности при выполнении резания

- **Для обеспечения безопасности защитный кожух, поставляемый в комплекте с электроинструментом, должен быть надежно размещен и закреплен на электроинструменте. При этом в сторону оператора будет выдаваться минимальная часть диска.** Оператор и другие лица должны находиться в стороне от плоскости вращения алмазного отрезного диска. Защитный кожух защищает оператора случайного контакта с диском, а также от разлетающихся осколков диска, в случае если он будет сломан.

- **При работе с электроинструментом используйте только алмазные отрезные диски.** Если размеры принадлежностей другого типа позволяют установить их на электроинструмент, это не подразумевает безопасности рабочего процесса.

- **Номинальная скорость алмазного отрезного диска должна быть, по крайней мере, равной максимальной скорости, указанной на электроинструменте.** В противном случае, диски могут сломаться и разлететься.

- **Используйте алмазные отрезные диски только по назначению.** Например, не шлифуйте деталь с помощью боковой поверхности диска. Абразивный отрезной диск предназначен для работы кромкой. Воздействие боковых сил, может привести к его разрушению.

- **Всегда используйте неповрежденные дисковые фланцы с правильным посадочным диаметром для выбранного диска.** Такие дисковые фланцы поддерживают диск, что снижает вероятность его поломки.

- **Не используйте изношенный диск, предназначенный для более крупных электроинструментов.** Диски, предназначенные для более мощных электроинструментов, не подходят для работы на высоких скоростях и могут сломаться.

- **Наружный диаметр и толщина алмазного отрезного диска должны соответствовать номинальной мощности электроинструмента.** Неправильно подобранные алмазные отрезные диски не обеспечивают безопасную эксплуатацию и не могут должным образом контролироваться.

- **Посадочный диаметр дисков и фланцев должен соответствовать шпindelю электроинструмента.** Диски и фланцы с неправильным посадочным диаметром могут потерять балансировку, вызвать сильную вибрацию и привести к потере контроля.

- **Не используйте поврежденные диски.** Перед каждым использованием проверяйте диски на наличие сколов и трещин. Если электроинструмент или диск упал, проверьте их на наличие повреждений или установите неповрежденный диск. После осмотра и установки диска убедитесь, что вы и другие лица находитесь на достаточном расстоянии от плоскости вращающегося диска. Запустите электроинструмент на максимальной скорости без нагрузки на одну минуту. Поврежденный диск, как правило, разрывается в течение этого времени.



- **Используйте средства индивидуальной защиты.** В зависимости от выполняемых работ носите лицевую маску или защитные очки. При необходимости используйте респиратор, защитные наушники, перчатки и фартук, которые могут остановить мелкие частицы абразива или заготовки. Защитные очки должны защищать от обломков, отлетающих при работе. Пылевая маска или респиратор должны фильтровать частицы, возникающие при работе. Длительное воздействие шума высокой интенсивности может привести к потере слуха.
- **Другие лица должны находиться на безопасном расстоянии от рабочей зоны.** Каждый человек в рабочей зоне обязан использовать средства индивидуальной защиты. Фрагменты заготовки или сломанного диска могут вылетать за пределы рабочей зоны и стать причиной травмы.
- **Если при работе имеется вероятность, что алмазный отрезной диск может коснуться скрытого кабеля или собственного токоведущего кабеля, держите электроинструмент только за изолированные поверхности.** При контакте с проводом под напряжением в металлических деталях электроинструмента также возникает напряжение, что может стать причиной поражения оператора электрическим током.
- **Токпроводящий кабель должен находиться в стороне от вращающегося алмазного отрезного диска.** Если вы потеряете контроль, диск может разрезать или зацепить токоведущий кабель. Ваша кисть или рука могут быть затянuty во вращающийся диск.
- **Не откладываете электроинструмент, пока алмазный отрезной диск полностью не остановится.** Вращающийся диск может зацепиться за поверхность, а вы потеряете контроль над электроинструментом.
- **Не включайте электроинструмент при переноске.** Вращающийся алмазный отрезной диск может случайно затянуть одежду, что станет причиной травмы.
- **Периодически очищайте вентиляционные отверстия электроинструмента.** Вентилятор двигателя всасывает пыль внутри корпуса. Чрезмерное накопление металлической пыли может привести к поражению электрическим током.
- **Не используйте электроинструмент рядом с горючими материалами.** Искры могут привести к их воспламенению.
- **Всегда обрабатывайте только одну заготовку - только в этом случае ее можно надежно зафиксировать.**
- **Избегайте остановки двигателя электроинструмента под нагрузкой.**
- **Не допускайте перегрева электроинструмента при длительном использовании.**
- **Не работайте электроинструментом выше уровня головы.**
- **Категорически запрещается замедлять вращение отрезного диска по инерции, прилагая усилие к боковой поверхности отрезного диска.**
- **При работе отрезные диски сильно нагреваются - не прикасайтесь к ним до их охлаждения.**



**Предупреждение:** химические вещества, содержащиеся в пыли, выделяющиеся при шлифовании, резке, пилении, затачивании, сверлении и других видах работ при строительстве, могут вызвать онкологические заболевания, врожденные дефекты у будущих детей или нарушить репродуктивную функцию. Необходима очистная

установка для удаления определенных химических веществ:

- Перед ремонтом и заменой деталей электроинструмента необходимо в первую очередь отключить его от сети.
- Прозрачный диоксид кремния и другие вещества в кирпиче и цементе стен; антисептики семейства ССА в химически обработанной древесине. Степень вредного воздействия этих веществ зависит от частоты выполнения работ. Если вы хотите уменьшить контакт с этими химическими веществами, работайте в вентилируемом помещении и используйте приспособления с сертификатами безопасности (например, респиратор с пылезадерживающим фильтром).

**Обратите внимание на напряжение электропитания:** при подключении напряжения должно соответствовать напряжению, указанному в таблице технических данных электроинструмента. Если напряжение выше соответствующего напряжения, с операторами может произойти несчастный случай, а электроинструмент будет поврежден. Таким образом, если напряжение питания не подтверждено, никогда не включайте электроинструмент, не проверив значение напряжения. Если напряжение питания ниже требуемого, двигатель будет поврежден.

## Символы, используемые в инструкции

В руководстве по эксплуатации используются нижеприведенные символы, запомните их значение. Правильная интерпретация символов поможет использовать электроинструмент правильно и безопасно.

Символ	Значение
	<b>Наклейка с серийным номером:</b> CT ... - модель; XX - дата производства; XXXXXXXX - серийный номер.
	Ознакомьтесь со всеми указаниями по технике безопасности и инструкциями.
	Носите защитные очки.
	Носите защитные наушники.
	Носите пылезащитную маску.

Символ	Значение
	Отключайте электроинструмент от сети перед проведением монтажных и регулировочных работ.
	Направление движения.
	Направление вращения.
	Заблокировано.
	Разблокировано.
	Запрещенное действие.
	Внимание. Важная информация.
	Двойная изоляция / класс защиты.
	Полезная информация.
	Носите защитные перчатки.
	Не выбрасывайте электроинструмент в бытовой мусор.

## Назначение электроинструмента

Электроинструмент предназначен для резки облицовочного камня, мрамора и керамических плиток. Возможно использование различных режимов работы (сухое или мокрое резание), в зависимости от обрабатываемого материала. Электроинструмент рассчитан только на использование правшами.

## Элементы устройства электроинструмента

- 1 Корпус
- 2 Опорная плита
- 3 Зажимной винт шкалы угла наклона корпуса

- 4 Шкала угла наклона корпуса
- 5 Включатель / выключатель
- 6 Фиксатор включателя / выключателя
- 7 Защитный кожух
- 8 Крепежные винты крышки для удаления пыли
- 9 Внешний фланец
- 10 Болт крепления отрезного диска
- 11 Зажимной винт шкалы глубины резания
- 12 Метка пропила при наклоне корпуса 90°
- 13 Отрезной диск \*
- 14 Адаптер \*
- 15 Шланг \*
- 16 Винт \*
- 17 Кран \*
- 18 Ключ фланцевый \*
- 19 Торцевой гаечный ключ \*
- 20 Вентиляционные отверстия
- 21 Шпиндель
- 22 Внутренний фланец
- 23 Винт регулировки вертикального положения корпуса
- 24 Винт (потайная головка)
- 25 Фильтр

\* Принадлежности

Перечисленные, а также изображенные принадлежности, частично не входят в комплект поставки.

## Монтаж и регулировка элементов электроинструмента

Перед проведением всех процедур электроинструмент обязательно отключить от сети.



Не затягивайте слишком сильно крепежные элементы, чтобы не повредить их резьбу.



Монтаж / демонтаж / настройка некоторых элементов аналогична для всех моделей электроинструментов, в этом случае на пояснительном рисунке конкретная модель не указывается.

Установка / замена отрезного диска (см. рис. 1-5)



После установки отрезного диска, перед началом работы, произведите пробный запуск - включите электроинструмент и дайте поработать на холостом ходу не менее 30 секунд. Отрезные диски, имеющие биение или вызывающие повышенную вибрацию электроинструмента использовать запрещено.



При длительном использовании отрезной диск может сильно нагреться - извлекайте его, надев перчатки.

- Установите электроинструмент на торцевую сторону корпуса двигателя см. рис. 1.
- Удерживая фланцевым ключом 18 внешний фланец 9, выкрутите торцевым гаечным ключом 19 болт 10. Извлеките болт 10. **Внимание: болт 10 имеет левую резьбу.**
- Снимите со шпинделя 21: внешний фланец 9, отрезной диск 13, внутренний фланец 22 (см. рис. 2).

• Очистите мягкой кисточкой крепежные элементы и установите на шпиндель **21**: внутренний фланец **22**, отрезной диск **13**, внешний фланец **9**. Рукой вкрутите болт **10** в резьбовое отверстие шпинделя **21**.

### Внимание! при установке строго выполняйте следующие правила:

- соблюдайте правильную последовательность установки деталей (см. рис. 3-4);
- не допускайте их перекоса при монтаже;
- при установке отрезного диска **13** удостоверьтесь в том, что диаметр посадочного отверстия диска соответствует диаметру установочного выступа внутреннего фланца **22**;
- направление стрелки на отрезном диске **13** должно всегда совпадать с направлением стрелки на защитном кожухе **7**.

• Удерживая фланцевым ключом **18** внешний фланец **9**, закрутите торцевым гаечным ключом **19** болт **10** (см. рис. 5).

### Регулировка вертикального положения корпуса (см. рис. 6)

#### [СТ15228-110Т-W, СТ15228-125Т-W]

- Ослабьте зажимной винт **3** (см. рис. 6).
- Установите корпус в вертикальное положение.
- Затяните зажимной винт **3**.
- Приложите стороны юстировочного угольника  $90^\circ$  к плоскости отрезного диска **13** и к плоскости опорной плиты **2** (см. рис. 6). Если стороны угольника плотно прилегают к поверхности отрезного диска **13** и к поверхности опорной плиты **2**, то регулировка не требуется, в противном случае необходимо произвести регулировку при помощи болтов **23**.
- Ослабьте зажимной винт **3**.
- Вкручивая или выкручивая регулировочные болты **23** добейтесь того, чтобы стороны угольника  $90^\circ$  плотно прилегали к поверхности отрезного диска **13** и к поверхности опорной плиты **2**.

### Монтаж / демонтаж крана (см. рис. 7-8)

- Ослабьте винт **11** и поднимите корпус электроинструмента в верхнее положение (см. рис. 7).
- При монтаже, установите кран **17** и зафиксируйте его при помощи винта **16** (см. рис. 8).
- При демонтаже, открутите винт **16** и снимите кран **17**.

### Ввод в эксплуатацию электроинструмента

Убедитесь в том, что имеющееся напряжение в сети соответствует данным, указанным на приборном щитке электроинструмента.

### Включение / выключение электроинструмента

#### Кратковременное включение / выключение

Для включения нажмите включатель / выключатель **5**, для выключения - отпустите.

### Включение на длительное время / выключение

#### Включение:

Нажмите включатель / выключатель **5** и зафиксируйте его положение фиксатором включателя / выключателя **6**.

#### Выключение:

Нажмите и отпустите включатель / выключатель **5**.

### Рекомендации при работе электроинструментом

#### Установка глубины резания (см. рис. 7)

Перед началом работы настройте глубину резания в зависимости от толщины заготовки. Правильно выбранная глубина резания позволяет получить аккуратные кромки разреза.

- Ослабьте зажимной винт **11** (см. рис. 7).
- Установите желаемую глубину резания, поднимая или опуская корпус электроинструмента.
- Затяните зажимной винт **11**.

#### Установка угла резания (см. рис. 9)

#### [СТ15228-110Т-W, СТ15228-125Т-W]

Конструкция электроинструмента позволяет производить бесступенчатую регулировку угла резания в пределах от  $0^\circ$  до  $45^\circ$ .

- Ослабьте зажимной винт **3** (см. рис. 9).
- Установите желаемый угол резания (согласно показаниям шкалы **4**), наклоняя корпус электроинструмента.
- Затяните зажимной винт **3**.

### Метка разреза

#### [СТ15228-110-W, СТ15228-125-W, СТ15213-110-W, СТ15213-125-W]

Передняя боковая кромка опорной плиты **2** указывает позицию отрезного диска **13** при выполнении разрезов.

#### [СТ15228-110Т-W, СТ15228-125Т-W]

Метка разреза **15** указывает позицию отрезного диска **13** при выполнении вертикальных разрезов.



Рекомендуется выполнить пробный разрез, чтобы исключить ошибки при проведении работ.

### Резание



Производительность работы и качество разреза зависит от типа отрезного диска, поэтому правильно выбирайте его в зависимости от обрабатываемого материала и вида работы.

- Убедитесь, что заготовка надежно зафиксирована.
- Включите электроинструмент до того, как отрезной диск **13** коснется заготовки. Подождите пока отрезной диск **13** не наберет максимальные обороты.
- Переключайте электроинструмент вперед с равномерной подачей без рывков и перекашиваний.

- Не прилагайте избыточного усилия - для выполнения операции требуется некоторое время. Избыточное усилие не ускорит процесс выполнения работы, но перегрузит электроинструмент.

### Мокрое резание (см. рис. 10-11)



При мокром резании жидкость подается в место резки, и дополнительно охлаждает отрезной диск **13**, что помогает избежать перегрева, и как следствие, быстрого износа сегментов диска и деформации тела диска.



**Перед началом работы необходимо убедиться, что выбран подходящий отрезной диск, который подходит для мокрого резания. Внимание: срок службы отрезных дисков предназначенных для мокрой резки сокращается, если использовать их в режиме сухой резки.**

- Установите кран **17**, как описано выше.
- Распрямите шланг **15** и присоедините адаптер **14** к водопроводному крану или штуцеру бачка с охлаждающей жидкостью. Необходимо убедиться в том, что внутренний диаметр адаптера **14** соответствует диаметру водопроводного крана или штуцера бачка (см. рис. 10-11).
- Откройте кран **17**, включите подачу воды (рекомендуется установить необходимый напор, при помощи практического тестирования), включите электроинструмент и произведите резание. Количество воды, подаваемое в место резки можно регулировать краном **17**.
- Включите электроинструмент и выполните разрез, как описано выше.
- Выключите электроинструмент, дождитесь полной остановки отрезного диска **13**, отключите подачу воды, закройте кран **17**.

### Обслуживание / профилактика электроинструмента

**Перед проведением всех процедур электроинструмент обязательно отключить от сети.**

### Чистка электроинструмента (см. рис. 12)

Обязательным условием для долгосрочной и безопасной эксплуатации электроинструмента является содержание его в чистоте. Регулярно продувайте электроинструмент сжатым воздухом через вентиляционные отверстия **20**. Очистите фильтр **25** мягкой щеткой или продуйте его сжатым воздухом (см. рис. 12).

### Послепродажное обслуживание

Ответы на вопросы по ремонту и обслуживанию вашего продукта вы можете получить в сервисных центрах. Информацию о сервисных центрах, схемы запчастей и информацию по запчастям Вы можете найти по адресу: [www.crown-tools.com](http://www.crown-tools.com).

### Транспортировка электроинструментов

- Не допускайте падения упаковки, а также любые механические воздействия на нее при транспортировке.
- При погрузке / разгрузке не используйте погрузочную технику, работающую по принципу зажима упаковки.

### Защита окружающей среды



#### Вторичное использование сырья вместо устранения мусора.

Электроинструмент, дополнительные принадлежности и упаковку следует экологически чисто утилизировать.

В интересах чистосортной рециркуляции отходов детали из синтетических материалов соответственно обозначены.

Настоящее руководство по эксплуатации напечатано на бумаге, изготовленной из вторсырья без применения хлора.

Оговаривается возможность внесения изменений.